

NEUHEITEN 2024

DIE ARCHITEKTURKÜCHE

LEICHT[®]

INHALT

WILLKOMMEN	02-03
BAHIA	04-15
DESIGNGRIFF: CONCEPT 715	16-17
SCHRÄNKE UND UMFELD	18-19
FARB- UND DEKORERWEITERUNG	20-21
CONTINO E12 PROGRAMMERWEITERUNG	22-23
TERRA	24-25
SYNTHIA	26-27
ARBEITSPLATTEN	28
SPÜLEN UND ARMATUREN	29
AUSLAUF	30

Eine LEICHT-Küche verwirklicht die Idee, den Lebensraum Küche ganzheitlich, funktionell und zeitlos zu gestalten. Die Küche ist als Ort der Begegnung und Kommunikation sowie der Zubereitung von Nahrung von zentraler Relevanz für Menschen aller Kulturen.

Der Raum Küche und die Art der Möblierung selbst sind für uns essenzieller Bestandteil der Architektur. Das richtige Verhältnis der Proportionen, der sichtbaren Flächen einer Küche, das Volumenverhältnis der verschiedenen „Möbelkörper“ sowie die Material- und Farbsprache sind von elementarer Bedeutung für die zeitlos ästhetische Wirkung. Stehen diese Aspekte im Einklang, ist die Küche integrativer Bestandteil der Raumarchitektur.

Die Vielfalt an Oberflächen sowie die Variabilität in den Dimensionen der Möbel von LEICHT schaffen die Basis für die notwendige planerische Freiheit zur Erfüllung dieses Anspruchs.

Diese Individualität und Vielfalt im Produkt bieten die Voraussetzung für die Folgeplanungen in den angrenzenden Wohn- und Lebensräumen eines Zuhauses. LEICHT schafft damit die planerischen Freiräume für die Gestaltung des Interieurs sowie der gesamten Innenarchitektur.

BAHIA



THE NEW LOOK AND FEEL

BAHIA



BAHIA ist die gestalterische Fortführung des LEICHT-Programms BOSSA. Vertikale Strukturen sind mehr denn je ein Gestaltungsthema in der modernen Architektur. Während BOSSA einen symmetrischen Gestaltungsansatz hat, besticht BAHIA mit ihrer asymmetrischen Verteilung der vertikalen Strukturen.

Diese von LEICHT definierte und geschützte Logik kommt bei jeder Frontbreite anders zum Tragen. Ziel ist es, in der optischen Wahrnehmung des gesamten Frontbildes, unabhängig von unterschiedlichen Frontbreiten, ein einheitliches Gesamtbild zu erzeugen. Das dunkle Fugenbild der Schränke verschmilzt mit den dunklen Ausfräsungen und Kanten der Fronten.

Lebhafte dunkle Hölzer passen optisch besonders gut zum sichtbaren dunklen Kern der Front und entfalten die stilprägende Wirkung des Programms. BAHIA ist in drei warmen Holzarten erhältlich und wird in durchgehender Furnierabwicklung angeboten.

HI 309v bergamo ulme

HI 310v esche madeira

HI 320v walnuss natur

Unabhängig von Holzart und -farbe ist die Kante immer eine schwarze Echtholzkante, die farblich zur Rille passt.

Programm Nr.: 250
Preisgruppe: 8
Frontstärke: 20 mm

Furnierte Echtholzfront mit schwarzem, hochverdichtetem Träger. Vorder- und Rückseite in 0,5 mm Echtholz furnier.

Mit 5 mm entspricht die Rillenbreite der vertikalen Spalt- und Fugenbreite von LEICHT.

EINZIGARTIGE ÄSTHETIK



Das moderne und grafisch klare Erscheinungsbild der Oberfläche BAHIA entsteht durch den Kontrast der schwarzen Furnierkanten sowie der schwarzen, vertikalen Fräsungen zu den dazu passend gewählten Furnieren. Der Kern der Front ist ein eingefärbtes, hochverdichtetes Material mit sehr hoher Formstabilität und Resistenz gegen Wasserdampf. Ein finaler, supermatter Lackauftrag verleiht dem Produkt zusätzlich Sicherheit gegen die Aufnahme von Feuchtigkeit sowie seine gediegene Eleganz. Dieses Design in Kombination mit der dazu passend gewählten Furniere und Materialkomposition, ist von LEICHT geschützt.

BAHIA ÖFFNUNGSMECHANISMEN-KORPUSLINIEN



Griffposition A, seitliche Anordnung

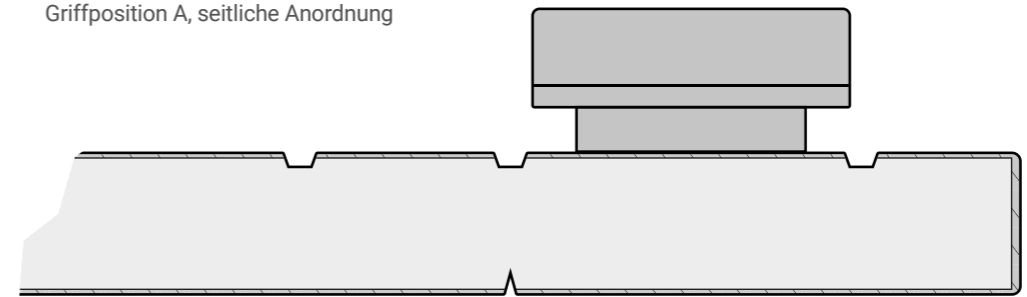

Griffposition D, mittige Anordnung

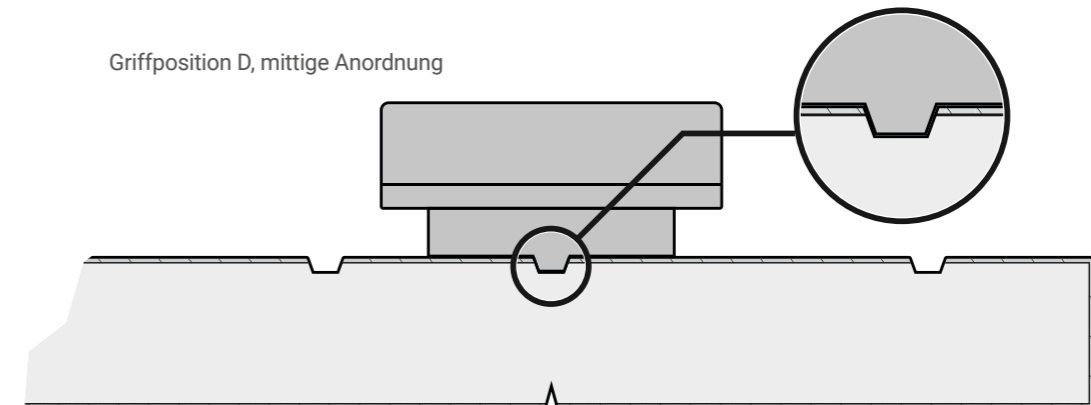

Neben der grifflosen Variante in CONTINO, kann BAHIA auch mit einem formschönen Griff in der Ausführung PRIMO ausgestattet werden. Diesen gibt es in der zum Gesamtbild harmonischen Farbstellung Bronze. Für den Griff wurde eine hellere Materialität gewählt, um eine Abgrenzung zum eher dunklen Holz furnier zu gewährleisten. Der Griff kann in der Griffposition A (seitlich) und D (mittig) positioniert werden.

Bei der Griffposition A ist die Griffausformung rückseitig glatt ausgeführt und trifft auf eine rillenfreie Fläche.

Bei der Griffposition D ist der Formgriff mittig auf einer Rille positioniert und eine rückseitige Griffausformung greift in diese Rille.

Je nach Griffposition A oder D wird die passende Griffausführung zugesteuert. Eine gesonderte Bestellung oder Bestätigung ist nicht erforderlich.
Griffnummer: 306.415

Mit gleicher Griffnummer können Sie diesen Griff mit glatter Rückseite auch für alle anderen LEICHT-Programme bestellen.

Um ein zeitgemäßes Erscheinungsbild zu unterstützen, wird sowohl CONTINO in der Ausführung C1 angeboten wie auch PRIMO in der Ausführung P1.

Hinsichtlich der Korpshöhen sind
KL73
KL80
KL 86
zugelassen.

Aufgrund ihrer Machart ist eine abgeschrägte, horizontale Kantenausführung der BAHIA Front nicht möglich. Deshalb ist die Gestaltungslinie AVANCE ausgeschlossen.

BESONDERHEITEN / HINWEISE

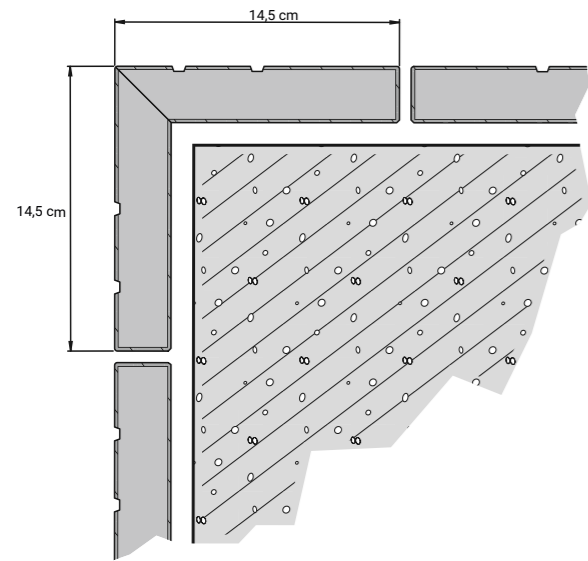

AUSSENECKEN

Außenecken, die bei Wandverkleidungen häufig zur Anwendung kommen, sind mit einer Schenkellänge von jeweils 145 mm im Angebot. Damit erhalten Sie einen definierten Anfang und Abschluss einer Wandscheibe und können über die übrigen Flächen, mit maßgefertigten Paneelen und angepassten Fräsungen, ein harmonisches Gesamtbild schaffen (siehe Breitenänderungen).

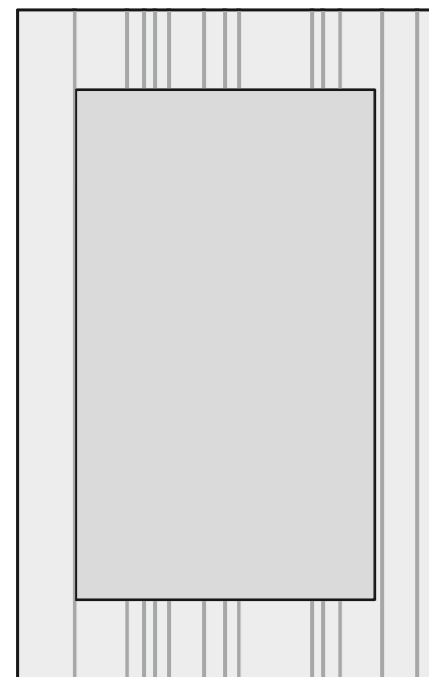

AUSSCHNITTE

Ausschnitte für Weinkühler, Ice-Maker, usw. sind generell machbar, unterliegen aber immer einer Einzelfallprüfung und Freigabe.

Die Ausschnittkanten werden mit einer schwarzen Kante versehen.

Je nach Format des Ausschnittes kann die Rille angeschnitten sein.

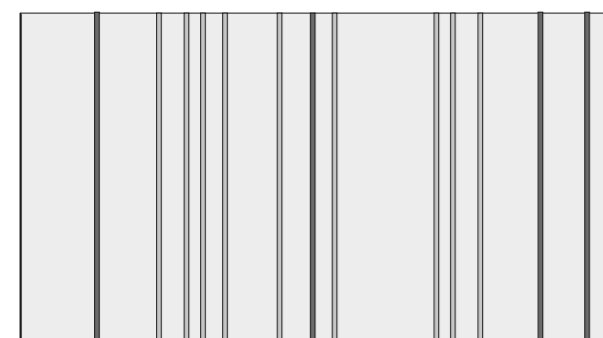

BREITENÄNDERUNG

Änderungen in der Breite einer Front oder Wandverkleidung sowie bei Wangen sind generell möglich.

Um das Strukturbild der BAHIA aufrechtzuerhalten, wird in Abhängigkeit der gewählten Breite die Anordnung der Fräsungen modifiziert.

63cm

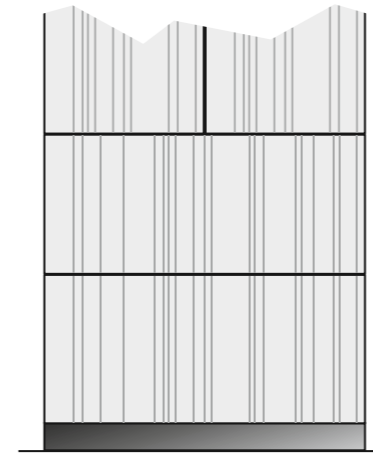

GESTAPELTE SCHRÄNKE

Charakteristisch für BAHIA ist eine auf die jeweilige Frontbreite definierte Verteilung der vertikalen Fräsungen. Schränke mit verschiedenen Frontbreiten sind daher nicht stapelbar, da die Durchgängigkeit der Rillen sowie der Furnierabwicklung dann nicht gegeben sind.

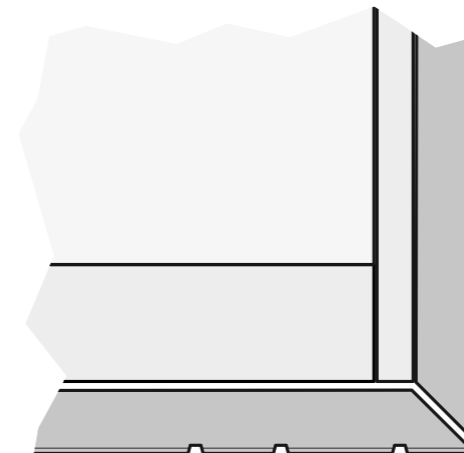

AN K45

Die Bearbeitungstyp AN K45, vertikale Abschrägung von Fronten und Wangen mit 45 Grad, ist zulässig.

AN K35

Die Bearbeitungstyp AN K35, horizontale Abschrägung von Fronten und Wangen mit 35 Grad, ist **nicht** zulässig.

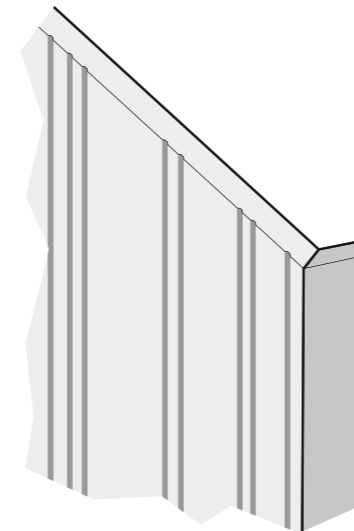

ABSCHLUSSWANGEN TW5

Die Schmalseite dieser Wange ist glatt, ohne Rillen ausgeführt.

UMFELD

Aufgrund der Machart von BAHIA ist das Umfeld adäquat eingeschränkt. Im Wesentlichen sind ausgeschlossen:

- Sichtseiten
- Wangen und Regale
- Korpus Innenausführung
- Sockel

Weitere Details entnehmen Sie bitte der Preisliste.

NICHT VERFÜGBARE SCHRÄNKE

Das Trägermaterial mit seiner hohen Dichte wie auch die Fräsung der Front führen zu Einschränkungen bei der Schrankzulässigkeit. Im Wesentlichen sind ausgeschlossen:

- Programmglastüren
- Funktionsschränke T 15...
- Sämtliche Oberschränke ab einer Breite von 120 cm
- Gerätefronten für Großraumgeräte GF91...T2Z / GF91...T2Z2

FARBEN - FURNIERE BAHIA



309 bergamo ulme

Das Echtholz furnier der bergamo ulme besticht durch seinen eleganten Maserungsverlauf. Das dunkel gebeizte Holz in Kombination mit der vertikalen, schwarzen Rillenstruktur der BAHIA erzeugt ein modernes Erscheinungsbild. Die Ulme ist mit streifen- und wolkenförmigen Aderungen durchzogen. Das dunkle sowie edle Farbbild der bergamo ulme entfaltet seine Optik in Kombination mit edlen Farben und hochwertigen Materialien. Hierzu gehören beispielsweise jadegrün oder metallische Oberflächen wie ALURO.

Programme:
BAHIA | TOPOS



310 esche madeira

Das wohl markanteste Merkmal des Echtholz furniers esche madeira ist die dunkel- bis olivebraune Holz färbung. Das mit streifen- und wolkenförmigen Aderungen durchzogene Holz entfaltet seine lineare Maserung durch die Beize. Das Maserungsbild ist fein und blumenarm. Die Holzart esche madeira ist bereits aus dem Programm TOPOS bekannt und gehört durch den zurückhaltenden Farbton sowie die ruhige Maserung zu den kombinationsfreudigen Furnieren, welche mit Farben wie fossilgrau oder olivegrau harmonisieren.

Programme:
BAHIA | TOPOS



320 walnuss natur

Das Echtholz furnier walnuss natur beeindruckt durch seine rotbraune Färbung und die belebte Maserung des Holzes. Es ist mit streifen- und wolkenförmigen Adern durchzogen, welche der Walnuss ihre Wertigkeit geben und jedes Stück in ein Unikat verwandelt. walnuss natur harmonisiert durch die rotbraune Färbung und die prägnanten Schlieren im Maserungsbild gut mit den klassischen, dunklen Grautönen von LEICHT. Die Holzart ist bereits aus dem Programm TOPOS bekannt und zeigt in Kombination mit den schwarzen Rillen eine neue, kontrastreiche Interpretation des Echtholz furniers walnuss natur.

Programme:
BAHIA | TOPOS | KYOTO

DESIGNGRIFF: CONCEPT 715



Mit dem Griff Concept 715 bieten wir eine zeitgemäße Griffösung sowie gleichzeitig ein Gestaltungselement für die Gestaltungslinie PRIMO und PRIMO P1. Der Muschelgriff, in voller Tiefe der Frontstärke, wird begleitet durch einen horizontalen Stab, der immer über die gesamte Frontbreite läuft. Diese horizontale Linienführung sorgt für eine optische Streckung von aneinandergereihten Möbeln.

Da dieser Griff in seiner Konstruktion wie auch hinsichtlich seiner gestalterischen Kompetenz neue Möglichkeiten erschließt, liegt für dieses Produkt ein erheblich erweiterter Schutzeintrag vor.

Einsatzbereiche und Einschränkungen

- Concept 715 ist in den Farbestellungen 416 bronze dunkel und 417 stahl schwarz verfügbar.
- Der Griff ist werkseitig montiert.
- Nur mittige Anordnung möglich. Bei Kühlschränken sowie Kühl-Gefrierkombinationen empfiehlt sich „KT-Auswerfer“.
- Breitenänderungen sind nicht möglich
- Zulässig nur für Unterschränke, Hochschränke auf Anfrage.
- Zulässig für Frontstärken von 18 bis 19,5 mm. Detaillierte Programmzulassung bitte der Preisliste entnehmen.

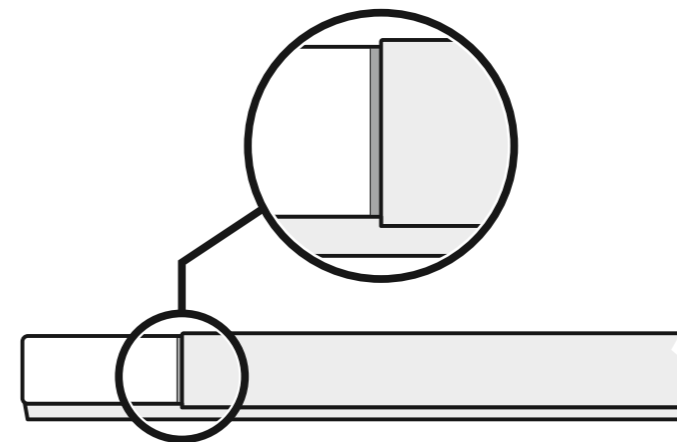

Wesensmerkmal dieser Griffkonzeption ist die eingefärbte Schattenfuge am Übergang vom Griff zur horizontalen Kante.

SCHRÄNKE UND UMFELD

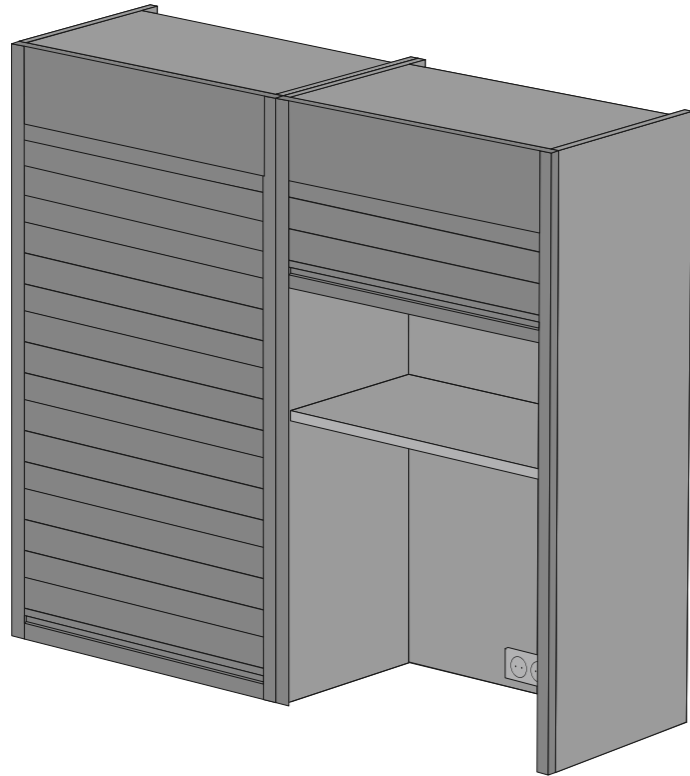

ETAGEN-AUFSATZ-ROLLADENSCHRANK

Mit unserem neuen Rollladenschrank bieten wir neben der bewährten 405 Edelstahl-Variante nun auch die Farboptionen in 120 firm und 284 carbongrau an. Das ermöglicht das farbliche Integrieren und Kombinieren dieses vielseitigen Allrounders bei der flexiblen Stauraumlösung.

Ausführungen:
120 firm
284 carbongrau
405 edelstahl

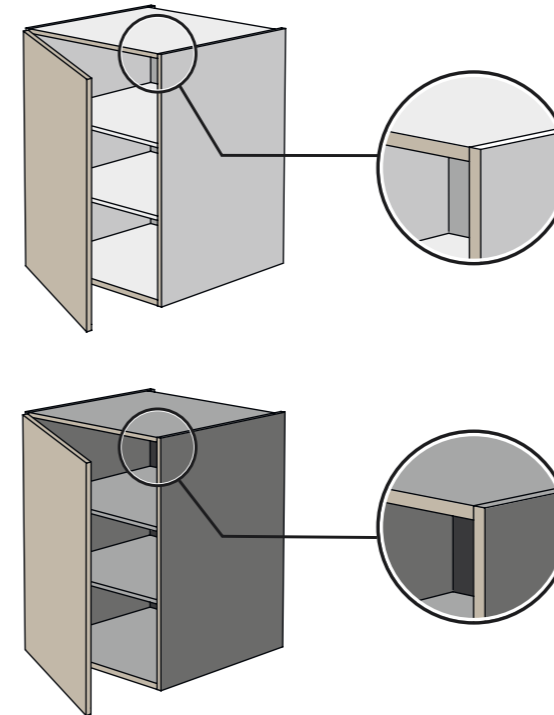

KORPUSKANTEN KONZEPT

Mit der neuen Kollektion wird eine einheitliche Logik der sichtbaren Korpuskanten eingesetzt.

Dabei gilt:
Die Korpuskante folgt der Frontfarbe. Eine passende Kantenvorauswahl finden Sie in der Planungssoftware – nach Eingabe der Frontfarbe wird hier bereits vorgefiltert. Davon abweichende Kantenfarben sind per Änderungstext zu bestellen.

GRIFFMULDENBELEUCHTUNG

Mit dem integrierten Beleuchtungskonzept für die L-Profile unser CONTINO Gestaltungslinie bieten wir ab sofort eine indirekte Ambientebeleuchtung unter der Arbeitsplatte als Komfortausstattung für nahezu das komplette Typenspektrum unserer CONTINO-Unterschränke an.

Durch das minimalistisch integrierte, punktelose LED-Band und die angewinkelte Fassung wird eine durchgängige Lichtkehle erzeugt. Die Weiterentwicklung der L-Griffmulde ersetzt zukünftig das bisherige L-Profil und ist als Standard für alle CONTINO-Unterschränke verfügbar.

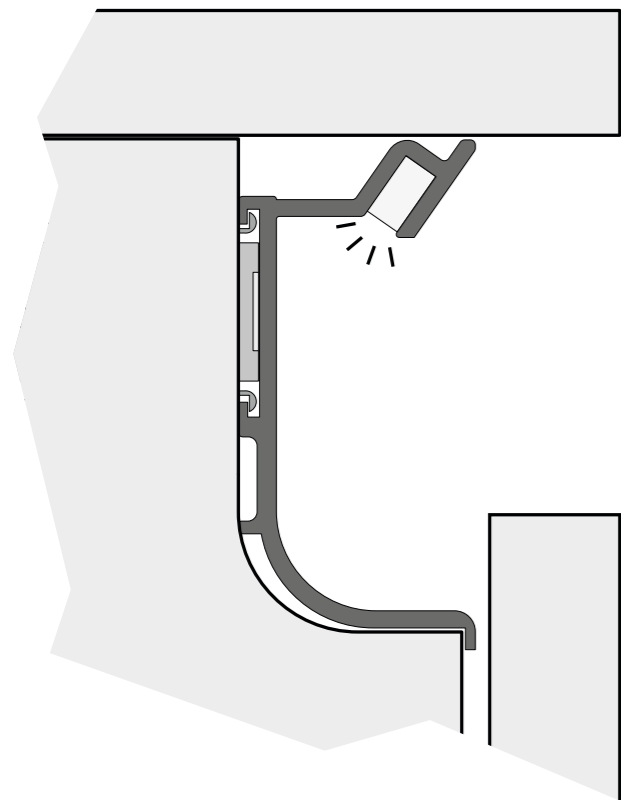

ALT:

Mini connector Sytem D8.4

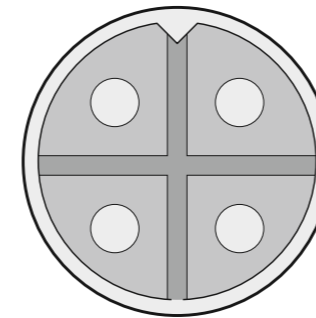

NEU:

MiniAMP Stecksystem

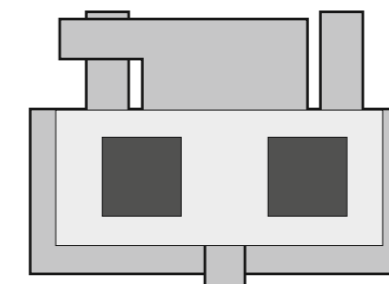

NEUE VORSCHALTTECHNIK

Mit der Kollektion 2024 führen wir einen zeitgemäßen, marktoffenen Standard der Vorschalttechnik für unsere Beleuchtung ein. Der etablierte Mini-AMP-Standard wird bei nahezu allen unseren Linearleuchten angewendet.

Zusätzlich werden unsere Linearleuchten mit einem modernen, lichtpunktfreien COB LED-Band ausgestattet. Das einheitlich eingesetzte COB LED-Band sorgt für eine harmonisierte Lichtgestaltung innerhalb der Planungen.





CONTINO E12 PROGRAMMIERWEITERUNG

TOCCO | Progr.-Nr.: 654 CONTINO-C12, PG 4

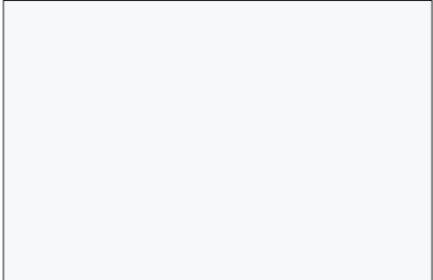

K 100 arktis

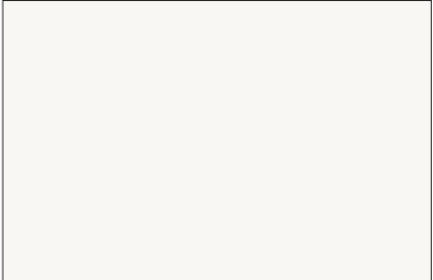

K 120 firm



K 130 mohair



K 284 carbongrau



K 286 schieferschwarz

TOPOS | Progr.-Nr.: 669 CONTINO-C12, PG 6



HI 309v bergamo ulme



HI 310v esche madeira



HI 319v alpineiche natur

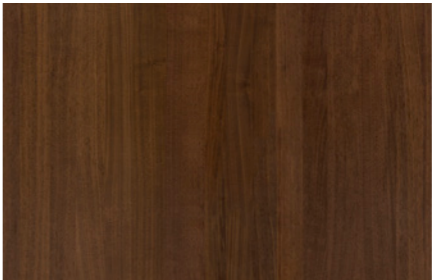

HI 320v walnuss natur

TERRA

K 288 basaltino



Das Programm TERRA umfasst wohnlich mineralische sowie natürliche Steinstrukturen in melaminharzbeschichteten Dekoren. basaltino steht für die robuste Natur und minimalistische Ästhetik von Gestein. Die sanft angeraute Oberfläche bietet eine angenehme Haptik, während die leicht schattierte und gesprenkelte Gesteinsstruktur der Farbe eine subtile Tiefe verleiht.

Die Farbe ist vielseitig kombinierbar und findet sich in den Gestaltungslinien PRIMO, AVANCE, CONTINO in der Preisgruppe 1 wieder. Seine volle Wirkung entfaltet basaltino in großzügigen Flächenplanungen.

Dabei ordnet sich das Erscheinungsbild unaufdringlich in den Hintergrund ein, ohne dabei an Präsenz zu verlieren. Mit einer Frontstärke von 19 mm und der steinartigen Optik vermittelt 288 basaltino eine Stabilität und Kraft. In modernen Planungen harmonisiert dieses Dekor besonders gut mit dunklen, zurückhaltenden Holzarten und Farben. Mit 288 basaltino bietet LEICHT eine optisch ansprechende und haptisch interessante Oberfläche im Preiseinstiegssegment an.

Programm Nr.: 217
Preisgruppe: 1
Frontstärke: 19 mm



SYNTHIA

KH 247 sommer eiche



247 sommer eiche

Die lebhafte Maserung von Eichen wird in diesem Dekor von einer täuschend natürlichen Synchronstruktur einer europäischen Eiche getragen. Das ruhige, eher warm rötliche Holzdekor harmoniert perfekt mit der hellen Unifarbwelt von LEICHT und bietet sich als optisch hochwertige, aber preisattraktive Planungsoption an.

Programm Nr.: 222
Preisgruppe: 1
Frontstärke: 18,6 mm



ARBEITSPLETTEN



APPK 6 (Alle Porzellankeramik Farben)

Die Porzellankeramik-Arbeitsplatte von LEICHT gibt es ab sofort in einer Stärke von 6 cm. Diese einzigartige Arbeitsplatte ermöglicht eine erweiterte Kombinationsmöglichkeit von verschiedenen Materialstärken innerhalb einer Planung und sorgt so für ein spannungsvolles Erscheinungsbild. Durch die 6 cm starke Platte kann der monolithische Charakter der Keramik herausgearbeitet werden.



247 sommer eiche

Die lebhaftere Maserung von Eichen wird in diesem Dekor von einer täuschend natürlichen Synchronstruktur einer europäischen Eiche getragen. Das ruhige, eher warm rötliche Holzdekor harmonisiert perfekt mit der hellen Unifarbwelt von LEICHT und bietet sich als optisch hochwertige, aber preisattraktive Planungsoption an.



206 marmo venato

Die Schichtstoff-Arbeitsplatte 206 marmo venato greift das klassische Erscheinungsbild einer Marmorplatte auf und besticht durch einen hellen, warmen Weißton mit einer ruhigen und zurückhaltenden Aderung in vertikaler Ausrichtung. Das Marmordekor eignet sich ideal für die Kombination mit hellen Farbtönen. Es ergänzt das dunkle Marmordekor marmo nero.

SPÜLEN UND ARMATUREN



FRANKE - Black Collection

Folgende Silgranit-Spülen werden aufgenommen:

Spülen:
Kubus 2 KNG 110-37
Kubus 2 KNG 110-52

Armaturn:
LINA XL Black Collection
LINA XL
Aktiv L Twist Black Collection
Aktiv L Twist

AUSLAUF

Auf dieser Seite finden Sie eine Übersicht der wichtigsten Auslauf-Artikel 2023/24.

PROGRAMME UND FARBEN

215 SIRIUS
BG 138 fossilgrau

220 MARMO
VI 211 marmonero

233 CERES
K 282 alpingrau

242 SOLID
K 120 firm

242 SOLID
KM 284 carbongrau

415 SIRIUS-A
BG 138 fossilgrau

420 MARMO-A
VI 211 marmonero

433 CERES-A
BG 282 alpingrau

440 PEARL- A
070 citrin

440 PEARL-A
071 opal

715 SIRIUS-C
BG 138 fossilgrau

720 MARMO-C
VI 211 marmonero

733 CERES-C
K 282 alpingrau

742 SOLID-C
K 120 firm

742 SOLID-C
KM 284 carbongrau

815 SIRIUS-E
BG 138 fossilgrau

820 MARMO-E
VI 211 marmonero

833 CERES-E
BG 282 alpingrau

842 SOLID-E
K 120 firm

842 SOLID-E
KM 284 carbongrau

UMFELD
Umfeld in 6 cm Ausführung KG (W6, B6)
VSF410 in KG Ausführung

KORPUS KANTENFARBE
KH 368 tennessee nussbaum

APL
EVO Arbeitsplatten Kompaktmaterial
EVO Arbeitsplatten Naturstein
EVO Arbeitsplatten Prozellankeramik

APL KANTENAUS-ÜHRUNGEN
Kantenausführungen - RR Arbeitsplatten
Doppelrundkante 4mm

SPÜLEN UND ARMATUREN
Einzelbecken Edelstahl FRANKE Epos
EOX 110-36 (Wechsel von Zugknopf auf
Druckknopf)
Einzelbecken Edelstahl FRANKE Epos EOX
110-50 (Wechsel von Zugknopf auf Druck-
knopf)
ARLIN - Armatur FRANKE Lina Festauslauf

SPÜLENFARBEN
Blanco Silgranit Farbe 656 alumetallic
SYSTEMCERAM 511 sc noblesse

GESTALTUNGSLINIEN
EVO

GRIFFE
379.301 Metall-Bügelgriff
584.404 Metall-Bügelgriff
594.000 Metall-Bügelgriff rohteil

SCHRÄNKE
TEE*D Eckschränke mit Drehboden
CTW*15 Unterschränk-Inselwangen mit
seitlichem Regalbereich
EJ* Etagen-Aufsatz-Rollladenschrank
(Kunststoff)

BELEUCHTUNG
Umstellung auf COB-Band mit 2-poligen Mini-
AMP Steckern:
BLEG* / US Linear-Glasschränkleuchte
BLEN* / US Linear-Nischeneinbauleuchte
BLE* / US Linear-Bodenleuchte
BLE / US Linear-Bodenleuchte variabel
BLEV2 / US Linear-Leuchten vertikal für
Regale
LEEB LED-Einbauleuchte
LEV2 LED-Einbauleuchten vertikal für Regale
LPO* LED-Griffprofil
LPOG LED-Griffprofil Glasoberschrank
LER / US LED-Einbauleuchte
SLED300 / 600 Silikon LED-Tape
WBLE Wandboard mit LED Beleuchtung
S24DLF* LED-Controller Funk Set
S24DLB* LED-Controller Bluetooth
S24DLT* LED-Controller Taster Set
HSSC / US Sensor-Schalter
H24DLF LED Controller Funk-Set für Iconic

H24DLT LED Controller Taster-Set für
Iconic
LE* / US Linear-Schränkleuchte
ELE* / US LED-Linear-Innenbeleuchtung
für Etagen-Aufsatz-Schränke
TR**LE Unterschränke-Schränkleuchte
HV**LE Einschubtürenschränk-Schränk-
leuchte
VTLE* / US LED-Linear-Innenbeleuchtung
EJ*LE Rolladenschrank-Innenbeleuch-
tung
DRLEEB LED-Einbauleuchte
TR*DRLE* LED-Beleuchtung
HRDRLE* LED-Einbauleuchten vertikal für
Regale
S244000* LED 4000K Netzteilset, 24 Volt
System
S24DLE* LED Dynamische Lichtsteue-
rung Erweiterungsset 24 Volt System
H24DLFE* LED Dynamische Lichtsteue-
rung Erweiterungsset 24 Volt System
H24DLTE* LED Dynamische Lichtsteue-
rung Erweiterungsset 24 Volt System
H24VT2 Verteiler 24 Volt System
H24VK2 Verlängerungskabel 24 Volt
System
GMBA/GMBF Griffmuldenbeleuchtung
Aluminium / Farbig

ZUBEHÖR
BKT Brotkasten
EAE Einbau-Abfallsammler Kunststoff

SONSTIGES
Mitgabe von Wischecken beendet
ANK45 im Programm PEARL gesperrt

IMPRINT

LEICHT Küchen AG
Postfach 60
73548 Waldstetten
Germany
Phone +49 | 7171 | 402-0
info@leicht.com
www.leicht.com

LEICHT behält sich technische Änderungen vor. Drucktechnisch bedingte Farbabweichungen sind möglich.

